



BERITA NEGARA REPUBLIK INDONESIA

No.450, 2009

DEPARTEMEN AGAMA. Pembentukan. KUA
Kecamatan. Kabupaten. Empat Lawang.

PERATURAN MENTERI AGAMA REPUBLIK INDONESIA
NOMOR 40 TAHUN 2009
TENTANG
PEMBENTUKAN KANTOR DEPARTEMEN AGAMA
KABUPATEN EMPAT LAWANG DI PROVINSI
SUMATERA SELATAN

DENGAN RAHMAT TUHAN YANG MAHA ESA
MENTERI AGAMA REPUBLIK INDONESIA,

Menimbang : bahwa untuk meningkatkan pelayanan kepada masyarakat di bidang agama serta untuk menindaklanjuti Undang-Undang Nomor 1 Tahun 2007 tentang Pembentukan Kabupaten Empat Lawang di Provinsi Sumatera Selatan, maka perlu menetapkan Peraturan Menteri Agama tentang Pembentukan Kantor Departemen Agama Kabupaten Empat Lawang di Provinsi Sumatera Selatan;

Mengingat : 1. Undang-Undang Nomor 1 Tahun 2007 tentang Pembentukan Kabupaten Empat Lawang di Provinsi Sumatera Selatan (Lembaran Negara Republik Indonesia Tahun 2007 Nomor 3, Tambahan Lembaran Negara Republik Indonesia Nomor 4677);
2. Peraturan Presiden Nomor 20 Tahun 2008 tentang Perubahan Keempat Atas Peraturan Presiden Nomor 9

Tahun 2005 tentang Kedudukan, Tugas, Fungsi, Susunan Organisasi dan Tata Kerja Kementerian Negara Republik Indonesia;

3. Peraturan Presiden Nomor 50 Tahun 2008 tentang Perubahan Kesembilan Atas Peraturan Presiden Nomor 10 Tahun 2005 tentang Unit Organisasi dan Tugas Eselon I Kementerian Negara Republik Indonesia;
4. Keputusan Menteri Agama Nomor 517 Tahun 2001 tentang Penataan Organisasi Kantor Urusan Agama Kecamatan sebagaimana telah diubah dengan Peraturan Menteri Agama Nomor 8 Tahun 2008;
5. Keputusan Menteri Agama Nomor 373 Tahun 2002 tentang Organisasi dan Tata Kerja Kantor Wilayah Departemen Agama Provinsi dan Kantor Departemen Agama Kabupaten/Kota sebagaimana telah diubah dengan Keputusan Menteri Agama Nomor 480 Tahun 2003;
6. Peraturan Menteri Agama Nomor 3 Tahun 2006 tentang Organisasi dan Tata Kerja Departemen Agama;

Memperhatikan :: Persetujuan Menteri Pendayagunaan Aparatur Negara dalam Surat Nomor: B/2655/M.PAN/8/2009 tanggal 25 Agustus 2009;

MEMUTUSKAN:

Menetapkan : PERATURAN MENTERI AGAMA TENTANG PEMBENTUKAN KANTOR DEPARTEMEN AGAMA KABUPATEN EMPAT LAWANG DI PROVINSI SUMATERA SELATAN.

BAB I

PEMBENTUKAN

Pasal 1

Membentuk Kantor Departemen Agama Kabupaten Empat Lawang yang berkedudukan di Tebing Tinggi, Kabupaten Empat Lawang, Provinsi Sumatera Selatan.

BAB II

KEDUDUKAN, TUGAS DAN FUNGSI

n visi, misi, dan kebijakan teknis di bidang bimbingan dan pelayanan kehidupanPasal 2

Kantor Departemen Agama Kabupaten Empat Lawang sebagaimana dimaksud dalam Pasal 1 adalah instansi vertikal Departemen Agama yang berada di bawah dan bertanggung jawab langsung kepada Kepala Kantor Wilayah Departemen Agama Provinsi.

Pasal 3

Kantor Departemen Agama Kabupaten / kota mempunyai tugas melaksanakan tugas dan fungsi Departemen Agama dalam wilayah Kabupaten, berdasarkan kebijakan Kepala Kantor Wilayah Departemen Agama Provinsi dan ketentuan peraturan perundang-undangan.

Pasal 4

Dalam melaksanakan tugas sebagaimana dimaksud dalam Pasal 3, Kantor Departemen Agama Kabupaten menyelenggarakan fungsi:

- a. perumusan dan penempatan beragama kepada masyarakat di Kabupaten/Kota;
- b. pembinaan pelayanan dan bimbingan di bidang kehidupan beragama kepada masyarakat sesuai ketentuan peraturan perundang-undangan;
- c. pembinaan, pelayanan, dan bimbingan haji dan umrah, serta zakat dan wakaf;
- d. pelaksanaan kebijakan teknis di bidang pengelolaan administrasi dan informasi;
- e. pengoordinasian perencanaan, pengendalian, pelaporan program, dan pengawasan; serta
- f. pelaksanaan hubungan dengan pemerintah daerah, instansi terkait, dan lembaga masyarakat dalam rangka pelaksanaan tugas Departemen Agama Kabupaten/kota.

BAB III

SUSUNAN ORGANISASI

Pasal 5

- (1) Susunan Organisasi Kantor Departemen Agama Kabupaten Empat Lawang terdiri dari:

- b. Subbagian Tata Usaha;
 - c. Seksi Pendidikan Islam;
 - d. Seksi Urusan dan Penerangan Agama Islam;
 - e. Seksi Penyelenggaraan Haji dan Umrah;
 - f. Penyelenggara Zakat dan Wakaf; dan
 - g. Kelompok Jabatan Fungsional.
- (2) Bagan struktur organisasi Kantor Departemen Agama Kabupaten sebagaimana tersebut dalam Lampiran Peraturan ini.

Pasal 6

- (1) Subbagian Tata Usaha mempunyai tugas melakukan koordinasi perumusan kebijakan, pelayanan dan pembinaan administrasi kepada seluruh satuan organisasi dan/atau satuan kerja di lingkungan Kantor Departemen Agama Kabupaten berdasarkan kebijakan teknis yang ditetapkan oleh Kepala Kantor Departemen Agama Kabupaten.
- (2) Seksi Pendidikan Islam mempunyai tugas melakukan pelayanan dan bimbingan di bidang pengelolaan pendidikan madrasah, pendidikan agama Islam, pendidikan diniyah dan pondok pesantren, ketenagaan dan sistem informasi manajemen pendidikan Islam.
- (3) Seksi Urusan dan Penerangan Agama Islam mempunyai tugas melakukan pelayanan dan bimbingan di bidang pengelolaan kepenghuluan dan pembinaan Kantor Urusan Agama (KUA), pembinaan keluarga sakinah, pemberdayaan masjid, pembinaan syariah dan hisab rukyat penyuluhan agama Islam dan pembinaan majelis taklim, seni budaya, Hari Besar Islam (HBI), musabaqoh dan pengembangan tilawatil Qur'an, kerjasama lembaga keagamaan serta sistem informasi manajemen urusan agama Islam.
- (4) Seksi Penyelenggaraan Haji dan Umrah mempunyai tugas melakukan pelayanan dan bimbingan di bidang pengelolaan pendaftaran dan sistem informasi haji, pembinaan haji, perjalanan dan dokumen, akomodasi dan Biaya Perjalanan Ibadah Haji (BPIH), serta penyuluhan haji dan umrah.
- (5) Penyelenggara Zakat dan Wakaf mempunyai tugas melakukan bimbingan dan pelayanan di bidang pengelolaan pemberdayaan zakat, pemberdayaan wakaf serta sistem informasi manajemen penyelenggaraan zakat dan wakaf.

Pasal 7

Pelaksanaan tugas pelayanan terhadap suatu agama yang tidak tertampung dalam struktur organisasi sebagaimana dimaksud dalam Pasal 5 ayat (1), dapat dilakukan dengan menunjuk seorang pengadministrasi pelayanan dan dikoordinasikan oleh dan bertanggung jawab kepada Kepala Subbagian Tata Usaha.

BAB IV

KELOMPOK JABATAN FUNGSIONAL

Pasal 8

Di lingkungan Kantor Departemen Agama Kabupaten dapat ditetapkan jabatan fungsional masing-masing berdasarkan ketentuan peraturan perundang-undangan.

Pasal 9

Kelompok Jabatan Fungsional mempunyai tugas melaksanakan tugas sesuai dengan jabatan fungsional masing-masing berdasarkan ketentuan peraturan perundang-undangan.

Pasal 10

- (1) Kelompok jabatan fungsional terdiri dari sejumlah tenaga dalam jenjang jabatan fungsional yang diatur berdasarkan ketentuan peraturan perundang-undangan.
- (2) Kelompok jabatan fungsional sebagaimana dimaksud pada ayat (1), dikoordinasikan oleh pejabat fungsional senior yang ditunjuk oleh pimpinan satuan organisasi yang bersangkutan.
- (3) Jumlah tenaga fungsional sebagaimana dimaksud pada ayat (1), ditentukan berdasarkan kebutuhan dan beban kerja.
- (4) Jenis dan jenjang jabatan fungsional sebagaimana dimaksud pada ayat (1), diatur berdasarkan ketentuan peraturan perundang-undangan.

BAB V

TATA KERJA

Pasal 11

- (1) Setiap pimpinan satuan organisasi dan/atau satuan kerja di lingkungan Kantor Departemen Agama Kabupaten dalam melaksanakan tugas wajib menerapkan prinsip koordinasi, integrasi, dan sinkronisasi dengan satuan

organisasi/satuan kerja di lingkungan Departemen Agama Kabupaten dan pemerintah daerah serta instansi vertikal lainnya.

- (2) Setiap pimpinan satuan organisasi dan/atau satuan kerja wajib mengembangkan pelaksanaan tata kerja Kantor Departemen Agama Kabupaten ke arah terciptanya perubahan paradigma dari fungsi penguasaan kepada fungsi pelayanan dan pemberdayaan masyarakat.
- (3) Setiap pimpinan satuan organisasi dan/atau satuan kerja di lingkungan Kantor Departemen Agama Kabupaten bertanggung jawab memimpin dan mengkoordinasikan pelaksanaan tugas bawahannya.
- (4) Setiap pimpinan satuan organisasi dan/atau satuan kerja wajib mengembangkan pelaksanaan tugas dan fungsinya berdasarkan rencana strategis yang telah ditetapkan serta menyusun dan memelihara tata hubungan kerja yang serasi baik intern maupun ekstern.
- (5) Setiap pimpinan satuan organisasi dan/atau satuan kerja wajib melaksanakan pengawasan melekat, penilaian kinerja, mematuhi ketentuan peraturan perundang-undangan dan menyampaikan laporan hasil pelaksanaan tugasnya kepada atasan masing-masing secara berjenjang dan berkala.

BAB VI

KETENTUAN PERALIHAN

Pasal 12

Dengan ditetapkannya peraturan ini maka satuan kerja, pegawai, pembiayaan serta sarana Kantor Departemen Agama Kabupaten Empat Lawang yang berada dalam kewenangan Kantor Departemen Agama Kabupaten Lahat segera dialihkan kepada Kantor Departemen Agama Kabupaten Empat Lawang.

BAB VII

KETENTUAN PENUTUP

Pasal 13

Pelaksanaan Peraturan ini dilakukan selambat-lambatnya dalam waktu 6 (enam) bulan sejak tanggal ditetapkan.

Pasal 14

Peraturan ini mulai berlaku pada tanggal ditetapkan.

Agar setiap orang mengetahuinya, memerintahkan pengundangan Peraturan ini dengan penempatannya dalam Berita Negara Republik Indonesia.

Ditetapkan di Jakarta
pada tanggal 19 Nopember 2009
MENTERI AGAMA
REPUBLIK INDONESIA,

SURYADHARMA ALI

Diundangkan di Jakarta
pada tanggal 19 Nopember 2009
MENTERI HUKUM DAN HAK ASASI MANUSIA
REPUBLIK INDONESIA,

PATRIALIS AKBAR

**LAMPIRAN PERATURAN MENTERI AGAMA REPUBLIK INDONESIA
 NOMOR 40 TAHUN 2009
 TENTANG
 PEMBENTUKAN KANTOR DEPARTEMEN AGAMA KABUPATEN EMPAT LAWANG
 DI PROVINSI SUMATERA SELATAN**

**BAGAN ORGANISASI
 KANTOR DEPARTEMEN AGAMA
 KAB. EMPAT LAWANG**

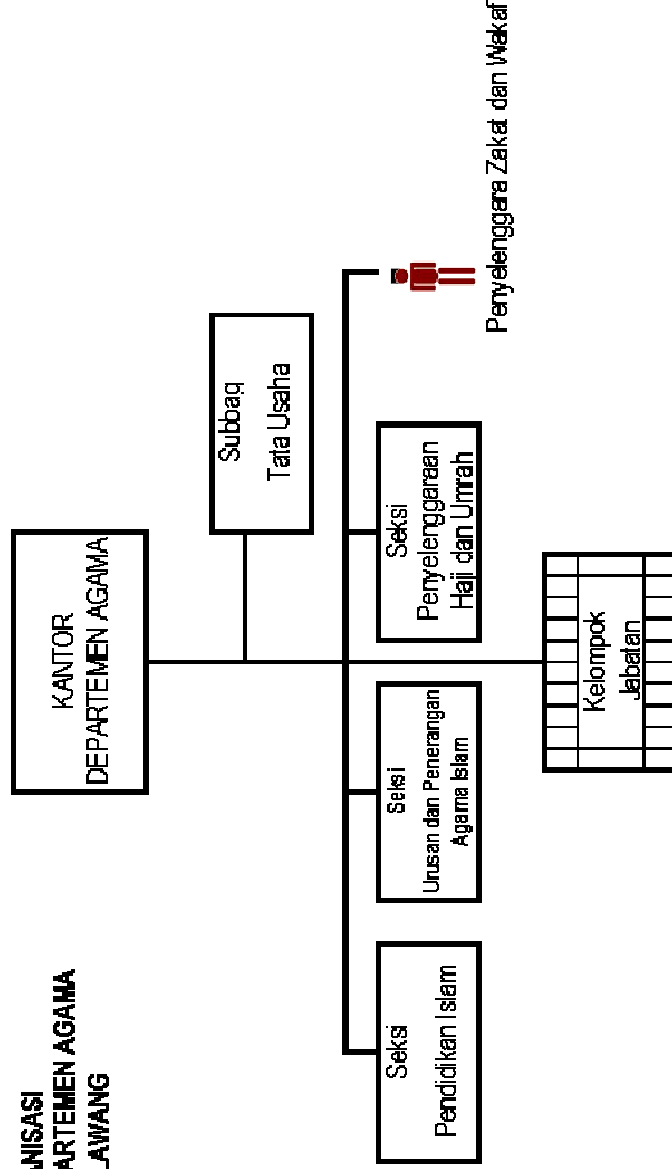

Ditetapkan di Jakarta
 pada tanggal 19 Nopember 2009
MENTERI AGAMA REPUBLIK INDONESIA,

SURYADHARMA AU